

Accuride® MODEL 2415

産業機器/電子機器 軽荷重用
 定格荷重：147 N/ペア
 リニアメカニズム

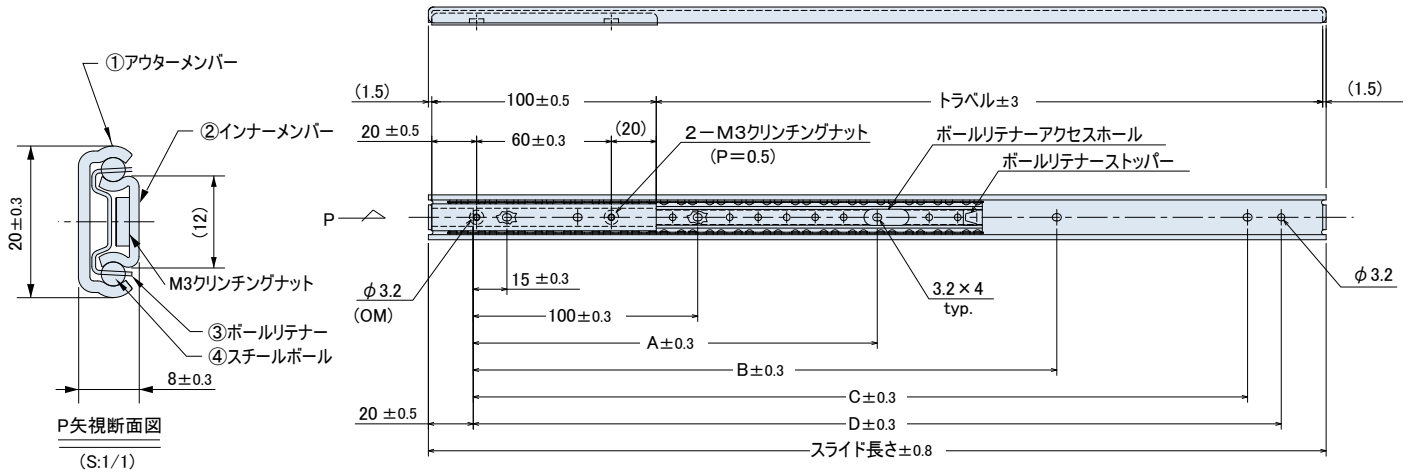

| 番号 | 材質 | 表面処理 |
|----|--------------|--------------------|
| ① | SPCC t=1.524 | 電気亜鉛メッキ(光沢クロメート処理) |
| ② | SPCC t=1.270 | 電気亜鉛メッキ(光沢クロメート処理) |
| ③ | SECC t=0.6 | — |
| ④ | 炭素鋼球 φ1/8" | — |

1. 潤滑油：JX日鉱日石(株)、エピノックAP
2. スライドの厚みは、スチールボールで支持された箇所での測定寸法
3. アウターメンバー取り付けねじは、M3のバインドまたはトラス小ねじを使用
4. インナーメンバー取り付けねじは、M3で長さ=取付板厚+3mmまで

サイズ一覧

| 品番 | スライド長さ mm | トラベル mm | 定格荷重 | | A mm | B mm | C mm | D mm | 自重 N/本 |
|----------|-----------|---------|------|--------|-------|-------|-------|-------|--------|
| | | | N/ペア | kgf/ペア | | | | | |
| C2415-20 | 200.0 | 96 | 181 | 18.5 | — | — | 145.0 | 160.0 | 1.05 |
| C2415-25 | 250.0 | 146 | 181 | 18.5 | — | — | 195.0 | 210.0 | 1.25 |
| C2415-30 | 300.0 | 196 | 181 | 18.5 | — | 160.0 | 245.0 | 260.0 | 1.45 |
| C2415-35 | 350.0 | 246 | 181 | 18.5 | — | 210.0 | 295.0 | 310.0 | 1.62 |
| C2415-40 | 400.0 | 296 | 181 | 18.5 | — | 260.0 | 345.0 | 360.0 | 1.84 |
| C2415-45 | 450.0 | 346 | 181 | 18.5 | 205.0 | 310.0 | 395.0 | 410.0 | 2.03 |
| C2415-50 | 500.0 | 396 | 181 | 18.5 | 230.0 | 360.0 | 445.0 | 460.0 | 2.27 |
| C2415-55 | 550.0 | 446 | 181 | 18.5 | 255.0 | 410.0 | 495.0 | 510.0 | 2.44 |

(N=1.01972 × 10⁻¹kgf)

※ご注意

- a) ボールリテナーアクセスホールの穴の縁が鋭くなっているところがあります。思わぬ怪我をする恐れがありますので指先等で触れないようにして下さい。
- b) インナーメンバーの動きの頻度(繰り返し回数)やその他諸条件によりボールリテナーのズレの発生があります。このときは、インナーメンバーを左右どちらかへ一杯に動かしてズレを修正して下さい。
 ——垂直方向の使用の場合、常にボールリテナーは下方へのズレが発生するためそのことを考慮する必要があります。
- c) 各部材のストッパーは、通常の使用でのストッパー機能の為にあり強い衝撃や繰り返しでのストップ強度はありませんので注意して下さい。